



AM · PM

AM.PM AG Torstr. 177, 10115, Berlin

[WWW.AMPM-WORLD.COM](http://WWW.AMPM-WORLD.COM)

AM · PM

BLISS L





EN WALL-MOUNTING

RU КРЕПЛЕНИЕ К СТЕНЕ

DE WANDBEFESTIGUNG

UA КРИПЛЕННЯ ДО СТИНИ

PL MONTAŻ DO ŚCIANY

1

	A	B	C
790 x 470 x 466 mm	710 mm	338 mm	
590 x 470 x 466 mm	510 mm	338 mm	
420 x 325 x 1800 mm	340 mm	1698 mm	11 mm
600 x 160 x 560 mm	520 mm	458 mm	
800 x 160 x 560 mm	720 mm	458 mm	

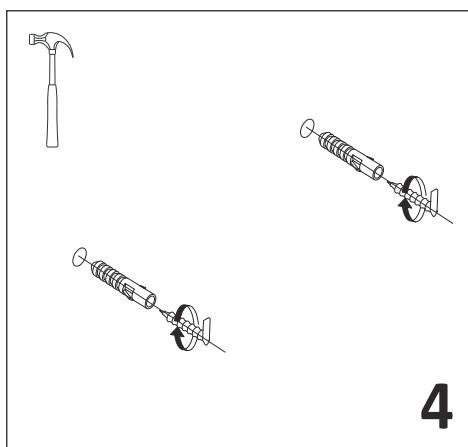
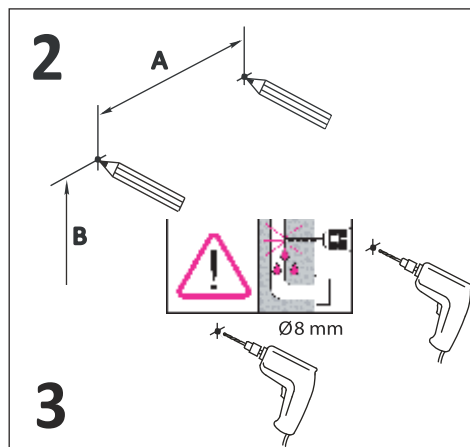
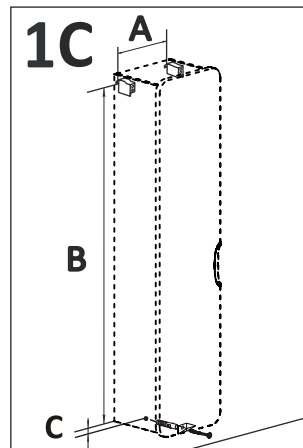
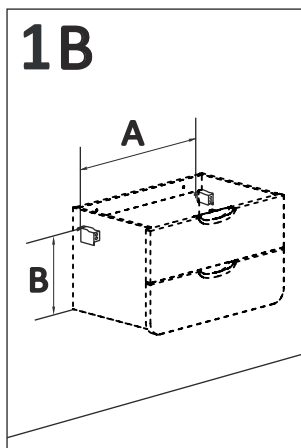
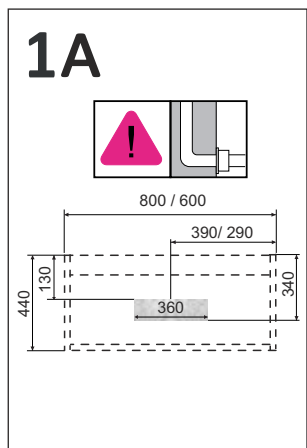

EN

Electrical installations may be assembled, modified and maintained only by an authorized expert or by trained staff in accordance with electronics standards.

Local safety measures must be observed.

The regulations above also apply to water-bearing fittings. These, too, may be assembled, modified or maintained only by an authorized expert or by trained staff

DE

Elektrische Anlagen dürfen nur von einer konzessionierten Fachkraft oder durch geschultes Personal den elektronischen Regeln entsprechend errichtet, geändert und instand gehalten werden.

Örtliche Schutzmassnahmen sind zu beachten.

Obige Bestimmungen gelten für Wasser führende Armaturen entsprechend. Auch diese dürfen nur von einer konzessionierten Fachkraft oder durch geschultes Personal installiert, geändert und instand gehalten werden.

PL

Wyłącznie certyfikowany specjalista lub przeszkolony, zgodnie ze standardami, personel może dokonywać montażu, modyfikacji i serwisowania instalacji elektrycznych.

Należy zachować obowiązujące zasady bezpieczeństwa.

Powyższe zasady dotyczą również instalacji wodnych. Które również mogą być montowane, modyfikowane i serwisowane przez certyfikowanych specjalistów lub przeszkolony personel.

RU

Электрические установки могут устанавливаться, изменяться и ремонтироваться в соответствии с электротехническими нормами только уполномоченными специалистами или обученным персоналом.

Необходимо соблюдать местные предписания по технике безопасности.

Вышеописанные положения действуют соответственно для водопроводящей арматуры. Элементы такой арматуры также могут устанавливаться, изменяться и ремонтироваться только уполномоченными специалистами или обученным персоналом.

UA

Електричні установки можуть встановлюватися, змінюватися та ремонтуватися згідно з електротехнічними нормами лише вповноваженими спеціалістами та навченим персоналом.

Необхідно дотримуватися місцевих вимог з техніки безпеки.

Вищенаведені положення дійсні згідно для водопровідної арматури. Елементи такої арматури також можуть встановлюватися, змінюватися та ремонтуватися тільки вповноваженими спеціалістами та навченим персоналом.

EN DOOR ADJUSTMENT

RU РЕГУЛИРОВКА ДВЕРЕЙ

DE TÜRENEINSTELLUNG

UA РЕГУЛЮВАННЯ ДВЕРЦЯТ

PL REGULACJA ZAWIASÓW DRZWI

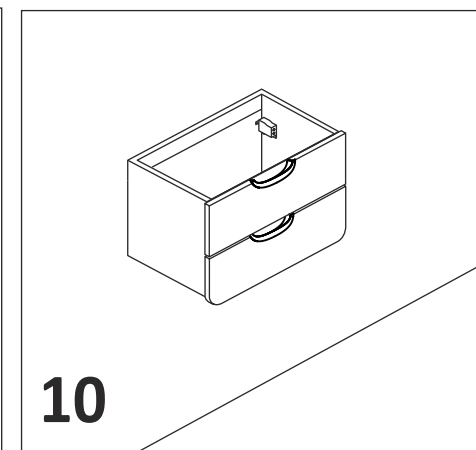
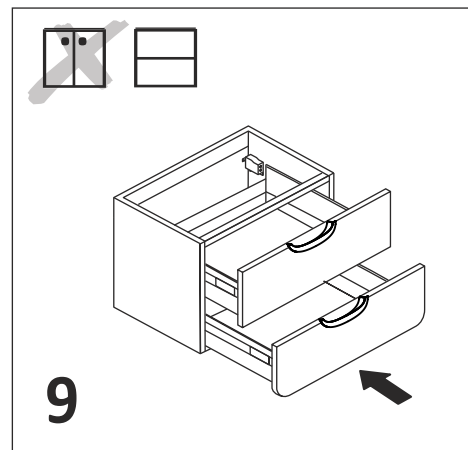
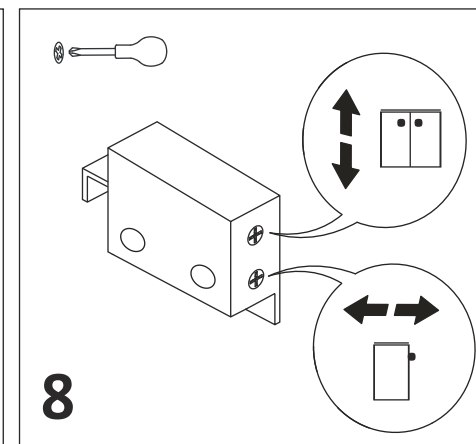
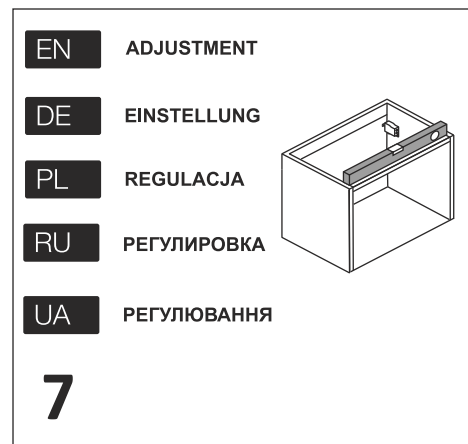
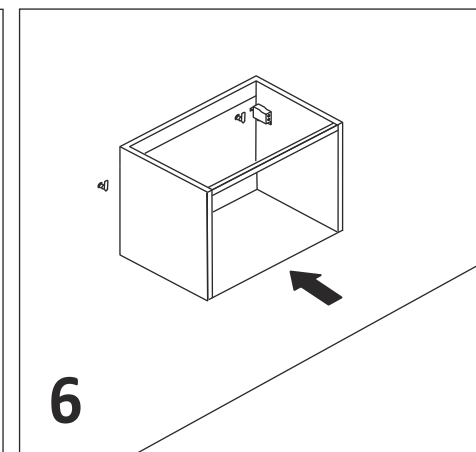
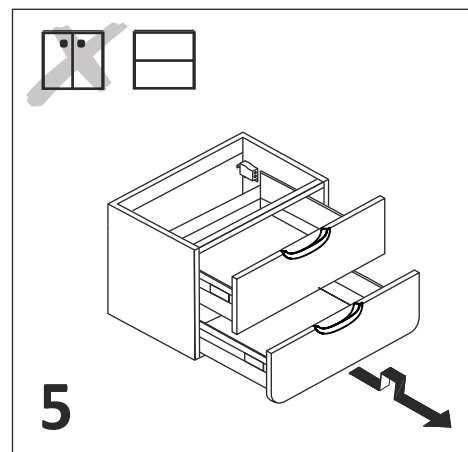
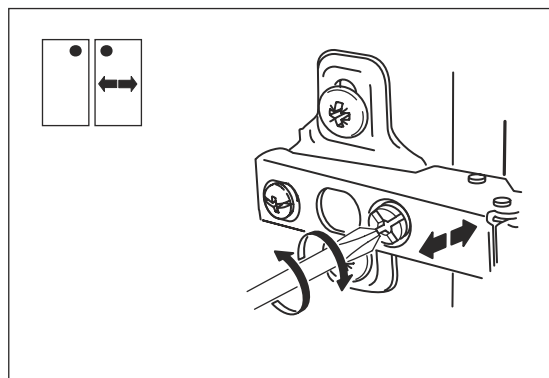
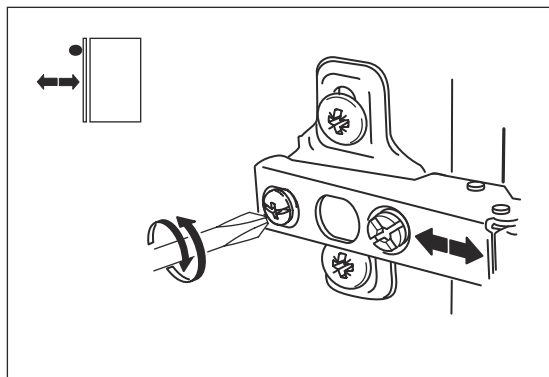
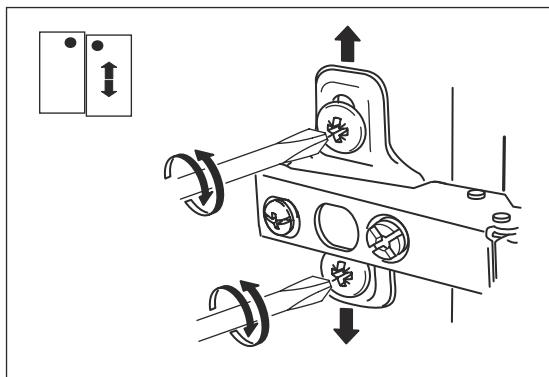

2

EN MIRROR WALL-MOUNTING

DE SPIEGEL WANDBEFESTIGUNG

PL MONTAŻ LUSTRA DO ŚCIANY

RU КРЕПЛЕНИЕ ЗЕРКАЛА К СТЕНЕ

UA КРІПЛЕННЯ ЛЮСТРА ДО СТИНИ

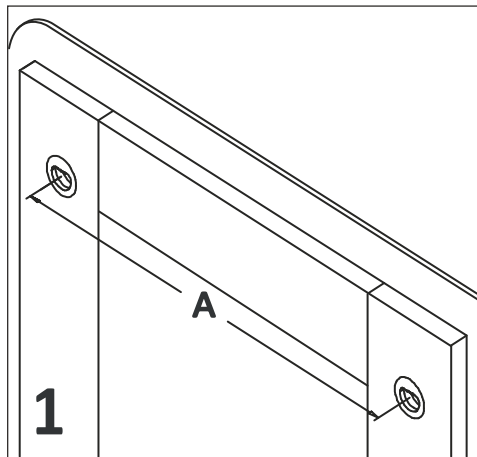

1

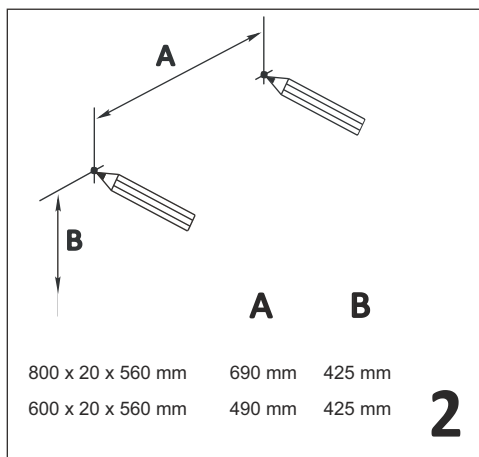

2

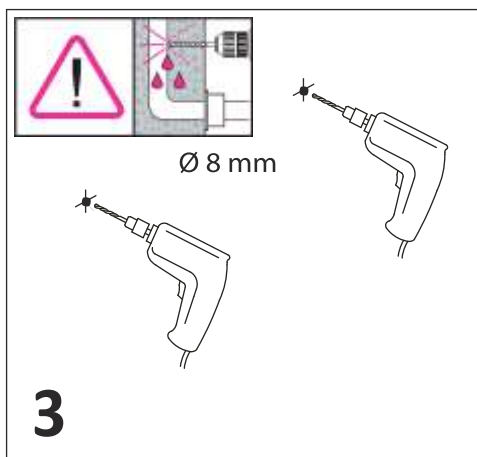

3

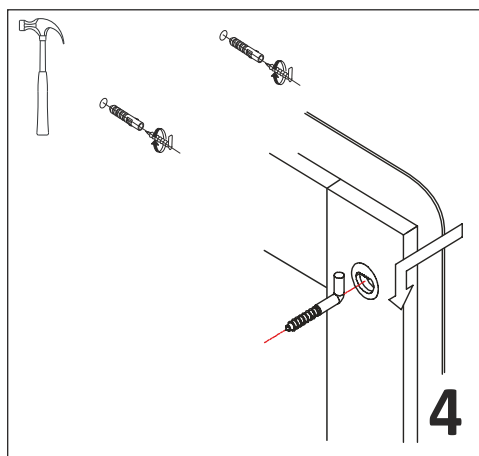

4

EN WASH BASIN INSTALLATION

RU УСТАНОВКА УМЫВАЛЬНИКА

DE WASHBECKENMONTAGE

UA ВСТАНОВЛЕННЯ РУКОМІЙНИКА

PL MONTAŻ UMYWALKI

